

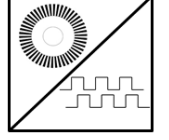

GENEL ÖZELLİKLER

- 0...1000 mm ile 0...4200 mm arasında farklı strok (ölçme) boyları
- İnkremental çıkış
- Paslanmaz çelik ölçüm teli
- IP67 koruma sınıfı
- Kompakt tasarım
- Kolay montaj
- 2 m/s maksimum hız
- Şok / Vibrasyona dirençli yapı
- Alüminyum gövde



AWE 404 serisi ipli enkoderler, lineer hareketi inkremental dijital pulse'lere çevirirler. 4200 mm'ye kadar farklı strok (ölçme) boyları mevcuttur. Opsiyonel olarak standart dışı farklı ölçme boyları, çözünürlük, kablo boyu ya da soket modeli talep edilebilir.

Paslanmaz çelik telin çekilmesi ve geri sarılması ile ölçüm yaparlar. Kullanımı pratiktir ve kullanım alanı oldukça geniştir. Bir sayıcıya veya pozisyon kontrol cihazına bağlanması ile tahta işleme, mermer makineleri, cam işleme makineleri ve diğer makinelerde pozisyon kontrolü için yüksek çözünürlüklerde harika bir sistem haline gelir.

TEKNİK ÖZELLİKLER

*Strok (ölçme) Boyu	0...1000 mm ile 0...4200 mm arasında farklı strok (ölçme) boyları		Doğruluk	±%0.25 FS
*Çözünürlük	pulse/mm	mm/kenar	Maksimum Hız	2 m/s
	5 pulse/mm	0.05 mm	Gerekli Kuvvet	5 N
	10 pulse/mm (std)	0.025 mm (std)	Maksimum Çıkış Akımı	60 mA (Kanal Başına)
*Elektriksel Arayüz		Besleme	Çıkış	Ölçme Tipi
	PP	10...30 VDC	10...30 VDC Push-Pull	Optik
	TTL	5 VDC	5VDC TTL RS422 Line Driver	*Elektriksel Bağlantı
	HPL	5...30 VDC	5...30 VDC Push-Pull	5 veya 8x0,14 mm ² ekranlı kablo M12 / 8 pin soket
*Çıkış Sinyalleri	A,B,Z (standart)		Malzeme	Gövde: Alüminyum/çelik/plastik
	A,B			Ölçüm İpi: Paslanmaz çelik
	A,/A,B,/B			IP Koruma Sınıfı
	A,/A,B,/B,Z,/Z		Çalışma Sıcaklığı	-25°C ... +85°C
			Bağıl Nem	%95
			Ağırlık	≈1400 gr

Not: (*) ile belirtilen teknik özellikler seçilen modele göre değişiklik göstermektedir. Ürün seçimi için detaylı kod tablosu sayfa 3'te gösterilmektedir.

ELEKTRİKSEL BAĞLANTI

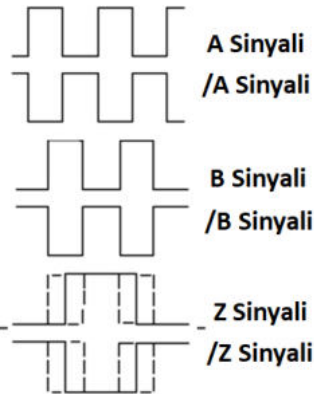

Yandaki tabloda sensörün çıkış sinyallerinin kablo renkleri verilmiştir. Eğer kontrol devresi uygunsa Line Driver sensörlerde çıkış sinyallerinin değilleri de (/A, /B, /Z) sisteme dahil edilmelidir. Kontrol devresi buna müsait değilse /A, /B, /Z sinyallerinin kabloları ayrı izole edilmiş şekilde sabitlenmelidir. Bu uçlarda da elektrik olduğu unutulmamalıdır.

SİNYAL	KABLO RENGİ	M12 SOKET PIN NO
A	Sarı	1
B	Yeşil	2
+V	Kırmızı	3
0V	Siyah	4
Z	Pembe	5
/A	Mavi	6
/B	Beyaz	7
/Z	Gri	8
TOPRAK	Gümüş	-

MEKANİK ÖLÇÜLER (mm)

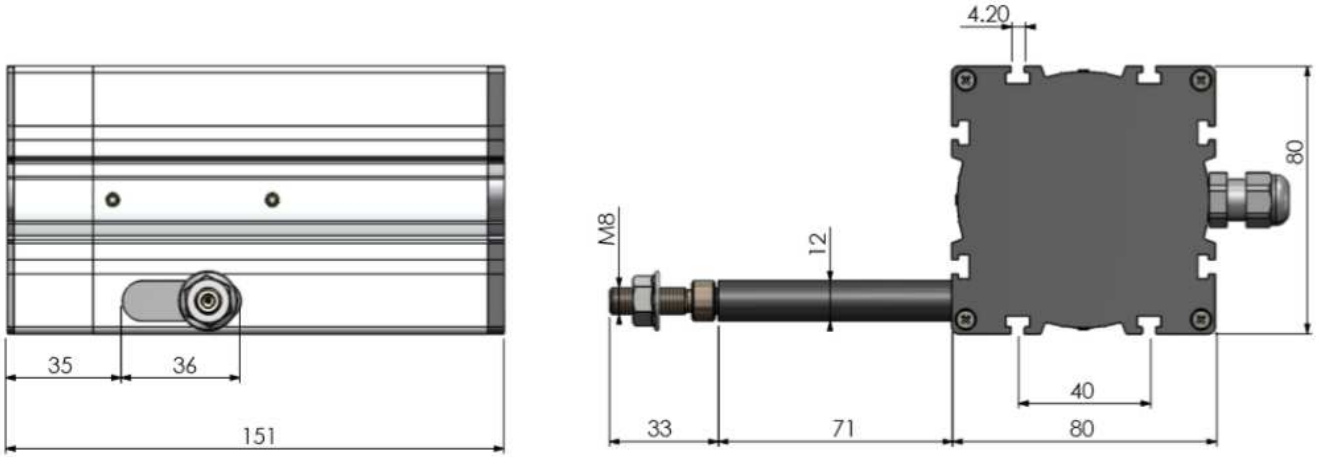

ÖRNEK UYGULAMA ALANLARI

Asansörler
Pres makineleri
Vinç sistemleri
Tahta işleme makineleri
Mermer işleme makineleri
Depo konumlandırma
Baraj korumaları
Bent kapağı kontrolü
Hava kompresörleri

Cam işleme makineleri
Kaldırma platformları
Tıp teknolojisindeki uygulamalar
(ameliyat masaları gibi)
Forkliftler
Vida makineleri
Kağıt makineleri
Hidrolik makineler
Dikiş makineleri

Sac makineleri
Baskı makineleri
Yatay kontrol ekipmanları
İnşaat makineleri
Endüstriyel robotlar
Enjeksiyon makineleri
X-Y eksenli yer değiştirme
Sıvı seviye ölçümleri ve pozisyon kontrolü
Çeşitli otomasyon uygulamaları

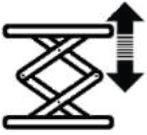

ÜRÜN KODU

Model	Strok Boyu	Çıkış Sinyalleri	Kablo veya Soket Yönü
AWE 404	0...1000 mm ile 0...4200 mm arasında farklı strok (ölçme) boyları	2 (A,B) 3 (A,B,Z) (standart) 4 (A,/A,B,/B) 6 (A,/A,B,/B,Z,/Z)	B : Arkadan S : Yandan
XXX			
XXX			
XX			
X			
XX			
X			

Çözünürlük	Besleme ve Çıkış	Elektriksel Bağlantı
01 : 0.1 mm/pulse (standart) 02 : 0.2 mm/pulse 05 : 0.05 mm/pulse	PP : 10...30 VDC Besleme : 10...30VDC Push-Pull Çıkış TTL : 5 VDC Besleme : 5 VDC TTL RS422 Line Driver Çıkış HTL : 10...30 VDC Besleme : 5 VDC TTL RS422 Line Driver Çıkış HPL : 5...30 VDC Besleme (standart) : 5...30 VDC Push-Pull Çıkış	3M : 3m (standart) 5M : 5m 10M : 10m S14 : M12 / 8 Pin Erkek Soket

*Diğer(özel üretim) seçenekler için lütfen iletişime geçiniz.

MONTAJ VE UYARILAR

1. İpi çektikten sonra asla serbest bırakmayınız. Aksi takdirde yay zarar görür.

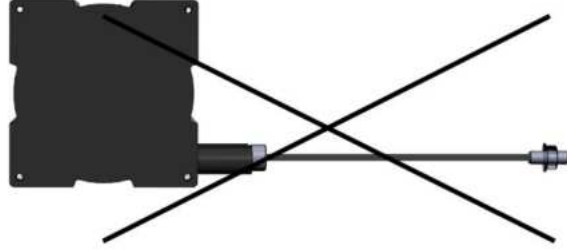

2. Sensörü aşağıda gösterilen montaj yönlerine uygun şekilde monte ediniz.



3. Ortam şartlarından kaynaklanan su ve benzeri sıvı (yağmur gibi) gelme olasılığı varsa, ip çıkışını yukarı doğru vermeyiniz. Bu şekilde montaj yapmanız gereken durumlar varsa makara kullanınız.

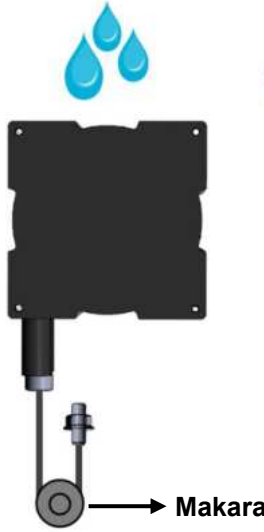

Makara



Makara

4. İpi açılı şekilde çekmeyiniz. Bu şekilde montaj yapmanız gereken bir durum söz konusu olduğunda makara kullanınız.

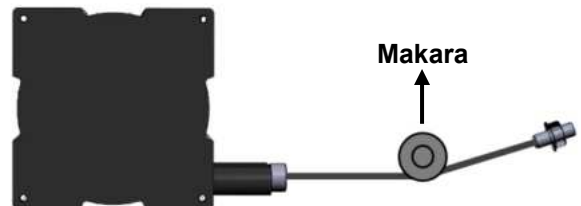
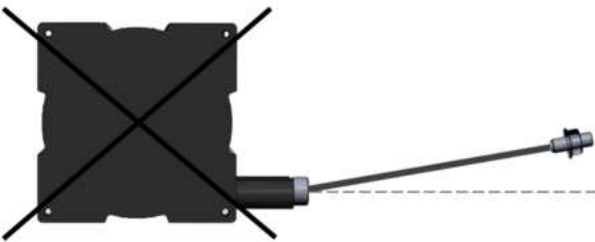

Makara

Önemli Not(!):Bu uyarılara uyulmadığı takdirde ortaya çıkabilecek ürün arızaları garanti kapsamı dışındadır.