

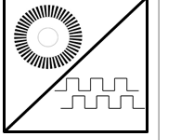

GENEL ÖZELLİKLER

- 0...1000 mm ile 0...5000 mm arasında değişen farklı strok (ölçme) boyları
- İnkremental çıkış
- Paslanmaz çelik ölçüm teli
- IP53 koruma sınıfı (opsiyonel IP67)
- Kompakt tasarım
- Kolay montaj
- 2 m/s maksimum hız
- Şok / Vibrasyona dirençli yapı
- Alüminyum anodize gövde



AWE 210 ipli enkoderler, lineer hareketi inkremental dijital pulse'lere çevirirler 0...1000 mm ile 0...5000 mm arasında değişen farklı strok (ölçme) boyları mevcuttur. Opsiyonel olarak standart dışı farklı ölçme boyları, çözünürlük, kablo boyu ya da soket modeli talep edilebilir.

Paslanmaz çelik telin çekilmesi ve geri sarılması ile ölçüm yaparlar. Kullanımı pratiktir ve kullanım alanı oldukça geniştir. Bir sayıcıya veya pozisyon kontrol cihazına bağlanması ile tahta işleme, mermer makineleri, cam işleme makineleri ve diğer makinelerde pozisyon kontrolü için yüksek çözünürlüklerde harika bir sistem haline gelir.

TEKNİK ÖZELLİKLER

*Strok (ölçme) boyu	0...1000 mm ile 0...5000 mm arasında değişen farklı strok (ölçme) boyları		Maksimum Hız	2 m/s
			Gerekli Kuvvet	10 N
*Çözünürlük	pulse/mm	mm/kenar	Maks. Çıkış Akımı	60 mA (Kanal Başına)
	5 pulse/mm	0.05 mm	Ölçme Tipi	Optik
*Bağlantı Kablosu	3m (standart), 5m, 10 m		Malzeme	Gövde: Alüminyum/çelik/plastik
*Besleme Gerilimi	5 ... 30V DC ±%20			Ölçüm İpi: Paslanmaz çelik
*Çıkış Sinyalleri	A,B,Z (standart)		IP Koruma Sınıfı	IP53 (opsiyonel IP67)
	A,B		Çalışma Sıcaklığı	-25°C ... +85°C
	A,/A,B,/B		Bağıl Nem	%95
Doğruluk	±%0.25 FS		Ağırlık	≈1900 gr

Not: (*) ile belirtilen teknik özellikler seçilen modele göre değişiklik göstermektedir. Ürün seçimi için detaylı kod tablosu sayfa 3'te gösterilmektedir.

ELEKTRİKSEL BAĞLANTI

Yandaki tabloda sensörün çıkış sinyallerinin kablo renkleri verilmiştir. Eğer kontrol devresi uygunsuz Line Driver sensörlerde çıkış sinyallerinin değerleri de (/A, /B, /Z) sisteme dahil edilmelidir. Kontrol devresi buna müsait değilse /A, /B, /Z sinyallerinin kabloları ayrı izole edilmiş şekilde sabitlenmelidir. Bu uçlarda da elektrik olduğu unutulmamalıdır.

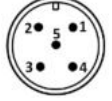
SİNYAL	KABLO RENGİ	M12/8 pin SOKET	M12/5pin SOKET
			
		PIN NO	PIN NO
A	Sarı	1	1
B	Yeşil	2	2
+V	Kırmızı	3	3
0V	Siyah	4	4
Z	Pembe	5	5
/A	Mavi	6	-
/B	Beyaz	7	-
/Z	Gri	8	-
TOPRAK	Gümüş	-	-

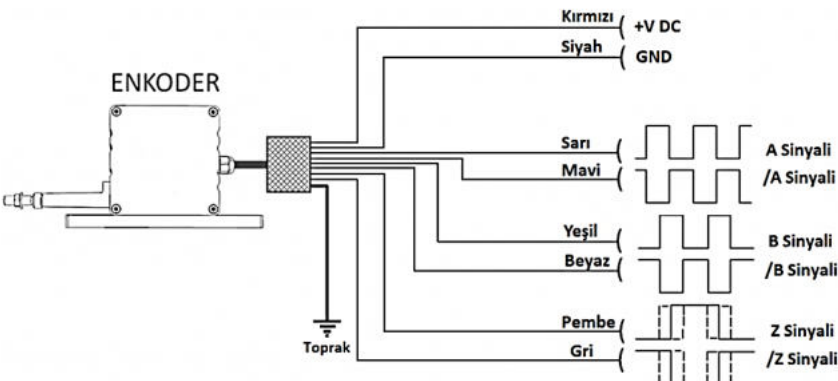

ÖLÇÜLER

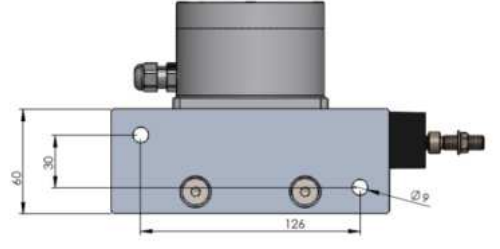
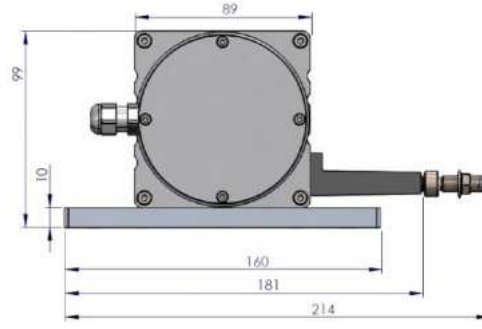
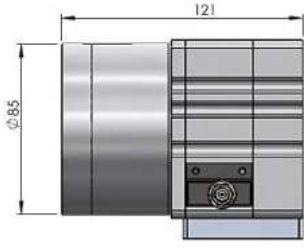

MONTAJ VE UYARILAR

1. İpi çektikten sonra asla serbest bırakmayınız. Aksi taktirde yay zarar görür.

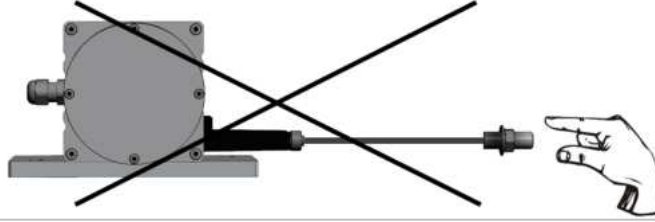

2. Sensörü aşağıda gösterilen montaj yönlerine uygun bir şekilde monte ediniz.

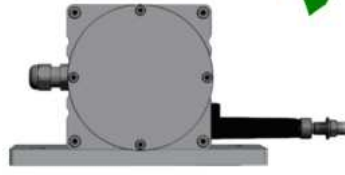
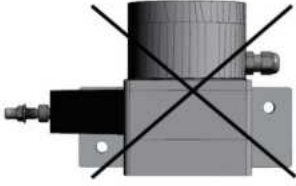

3. Ortam şartlarından kaynaklanan su ve benzeri sıvı (yağmur gibi) gelme olasılığı varsa, ip çıkışını yukarı doğru vermeyiniz. Bu şekilde montaj yapmanız gereken durumlar varsa makara kullanınız.



4. İpi açılı şekilde çekmeyiniz. Bu şekilde montaj yapmanız gereken bir durum söz konusu olduğunda makara kullanınız.

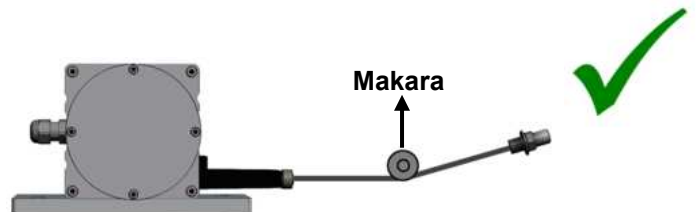
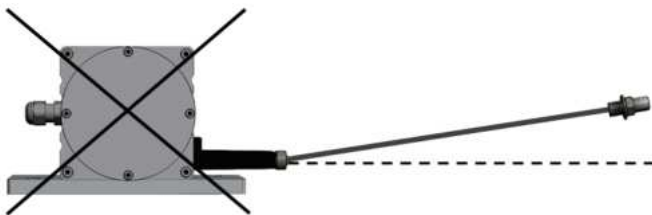

Önemli Not(!): Bu uyarılara uyulmadığı takdirde ortaya çıkabilecek ürün arızaları garanti kapsamı dışındadır.

SOKET MODELLERİ

M16 8 PİN ERKEK SOKET

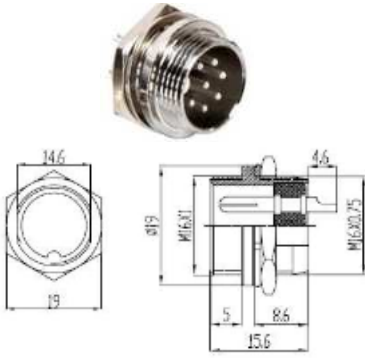

M12 5 PİN ERKEK SOKET



M23 12 PİN ERKEK SOKET

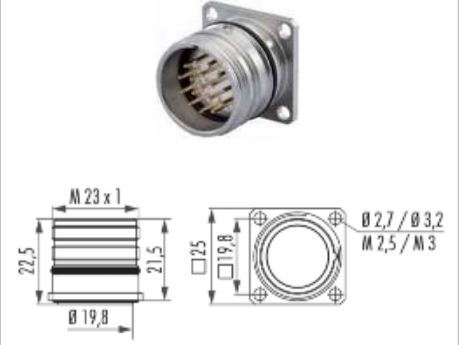

ÖRNEK UYGULAMA ALANLARI

Asansörler
Pres makineleri
Vinç sistemleri
Tahta işleme makineleri
Mermer işleme makineleri
Depo konumlandırma
Baraj korumaları
Bent kapağı kontrolü
Hava kompresörleri

Cam işleme makineleri
Kaldırma platformları
Tıp teknolojisindeki uygulamalar
(ameliyat masaları gibi)
Forkliftler
Vida makineleri
Kağıt makineleri
Hidrolik makineler
Diğer makineleri

Sac makineleri
Baskı makineleri
Yatay kontrol ekipmanları
İnşaat makineleri
Endüstriyel robotlar
Enjeksiyon makineleri
X-Y eksenli yer değiştirme
Sıvı seviye ölçümleri ve pozisyon kontrolü
Çeşitli otomasyon uygulamaları

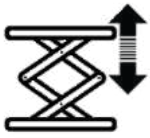

SİPARİŞ KODU

Model	Strok Boyu *	Çıkış Sinyalleri
AWE 210	0...1000 mm ile 0...5000 mm arasında değişen farklı strok (ölçme) boyları	2 (A,B) 3 (A,B,Z) (standart) 4 (A,/A,B,/B) 6 (A,/A,B,/B,Z,/Z)
AWE 210	XX	XXX
	Çözünürlük *	Besleme ve Çıkış
	02 : 0.2 mm/pulse	PP : 10...30 VDC Besleme : 10...30VDC Çıkış TTL : 5 VDC Besleme : 5 VDC TTL RS422 Line Driver Çıkış HTL : 10...30 VDC Besleme : 5 VDC TTL RS422 Line Driver Çıkış HPL : 5...30 VDC Besleme (standart) : 5...30 VDC Push-Pull Çıkış
		Elektriksel Bağlantı*
		3M : 3m (standart) 5M : 5m 10M : 10m S13 : M12 5 Pin Erkek Soket S16 : M16 8 Pin Erkek Soket S23 : M23 12 Pin Erkek Soket

(*) Diğer(özel üretim) seçenekler için lütfen iletişime geçiniz.