

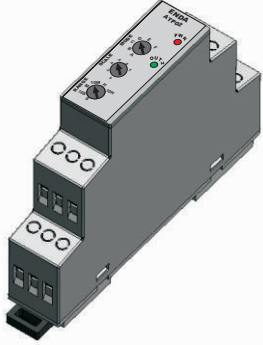

Cihazı kullanmadan önce kullanma kılavuzunu dikkatlice okuyunuz! Kullanma kılavuzundaki uyarılara uyulmamasından kaynaklanan zarar, ziyan ve şahısların uğrayacağı kazalarda sorumluluk kullanıcıya aittir. Bu durumda oluşan arızalarda cihaz garanti kapsamında çıkar.

## ENDA ATP02 Ray Tipi Çok Fonksiyonlu Analog Zaman Rölesi

ENDA ATP02 Ray tipi çok fonksiyonlu analog zaman rölesini tercih ettiğiniz için teşekkür ederiz.



- \* Besleme voltajı ile tetikleme
- \* Zamanlama fonksiyonu için kontak çıkışı
- \* 6 farklı zamanlama modu (A,B,C,D,E,F)
- \* 6 farklı zamanlama birimi (S, 10S, M, 10M, H, 10H)
- \* Seçilebilir kontrol girişli bırakmada gecikmeli zamanlama
- \* Ray montajlı
- \* Klemens bağlantı
- \* EN standartlarına göre CE markalı



### SİPARİŞ KODU

Ürün Temel Kodu  
Ray Tipi Çok Fonksiyonlu  
Analog Zaman Rölesi

Besleme Voltajı  
UV 90-250V AC  
LV 24V AC/DC

ATP02 - xV

## Teknik Özellikleri

### ÇEVRESEL ÖZELLİKLER

Çalışma/depolama sıcaklığı	0 ... +50°C/-25 ... +70°C (Ortamda buzlanma ve yoğuşma olmamalı.)
Bağıl nem	31°C'ye kadar %80, sonra lineer olarak azalır 40°C'de %50'ye düşen nemde çalışır. (Ortamda buzlanma ve yoğuşma olmamalı.)
Koruma sınıfı	IP20, EN 60529 standardına göre.
Yükseklik	En çok 2000m



Yanıcı ve aşındırıcı gaz bulunmayan ortamlarda kullanılmalıdır.

### ELEKTRİKSEL ÖZELLİKLER

Besleme voltajı	90-250V AC 50/60Hz ; 24V AC/DC 50/60Hz
Güç tüketimi	En çok 10VA
Bağlantı	Klemens bağlantısı.
Skala	0-1 istenen aralıkta ayarlanabilir.
Resetleme süresi	Max 0.04 saniye.
Doğruluk	Gerilim etkisine bağlı oluşabilecek hata : max %0.2 Set değerinin ayarlanmasında oluşabilecek hata : max %4.5 Sıcaklık etkisine bağlı oluşabilecek hata : max %1
EMC	EN 61326-1: 2012
Güvenlik gereksinimleri	EN 61010-1: 2010 (Kirlilik derecesi 2, aşırı gerilim kategorisi II)
İzolasyon test gerilimi	3kV AC en az 1 dakika, 4,2kV DC en az 1 dakika.

### ÇIKIŞLAR

Kontrol çıkışı	Röle: 250V AC, 10A (rezistif yük için), NO+NC
Röle ömrü	Yüksüz 10.000.000 anahtarlama; 250V AC, 10A rezistif yükte 50.000 anahtarlama.
Kontrol çıkışı durumu	LED'i kontrol çıkışı enerjili iken yanar, zamanlayıcı çalıştığı sürece flash yapar.

### KONTROL

Zamanlama fonksiyonu	A, B, C, D, E, F modları cihaz üzerinden seçilebilir.
Zamanlama birimi	Saniye, 10saniye, dakika, 10dakika, saat, 10saat cihaz üzerinden seçilebilir.

### KUTU

Montaj şekli	EN 60715 standardı Th35 tipi raya monte edilir.
Ebatlar	G18xY90xD66mm
Ağırlık	Yaklaşık 90g (ambalajlı olarak)
Kutu malzemeleri	Kendi kendine sönen plastikler kullanılmıştır.



Solvent (tiner, benzin, asitler v.s.) içeren veya aşındırıcı temizlik maddeleriyle cihaz silinmemelidir.

## ÇIKIŞ KONTROLÜ

### ATP02 - xV

Power

Power Led

#### Mod (A,B,C,D,E,F)

#### Çıkış Grafiği ( t : ayarlanan zaman)

#### Mod A :

Çekmede gecikmeli zamanlama

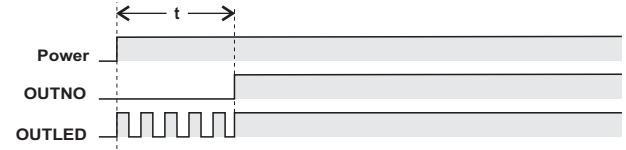

#### Mod B :

Başlangıçta çeken zamanlama

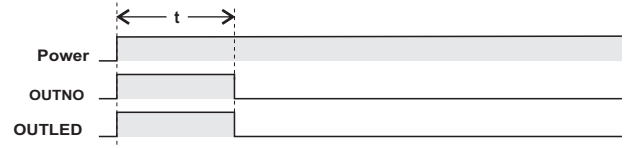

#### Mod C :

Başlangıçta çeken periyodik zamanlama

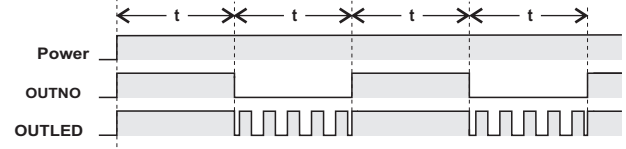

#### Mod D :

Kontrol girişli bırakmada gecikmeli zamanlama



#### Mod E :

Gecikmeli çeken tek darbeli zamanlama

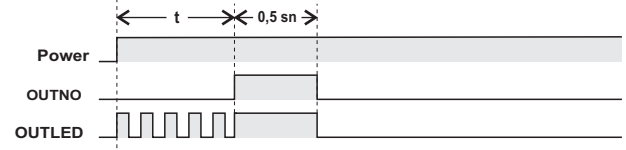

#### Mod F :

Gecikmeli çeken periyodik darbeli zamanlama

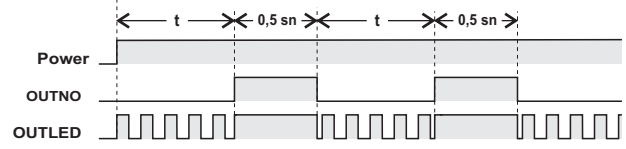

SİSEL MÜHENDİSLİK ELEKTRONİK SAN. VE TİC. A.Ş.  
Şerifali Mah. Barbaros Cad. No:18 Y.Dudullu 34775  
ÜMRANİYE/İSTANBUL-TURKEY  
Tel : +90 216 499 46 64 Pbx. Fax : +90 216 365 74 01  
url : www.enda.com.tr



## BAĞLANTI DİYAGRAMI

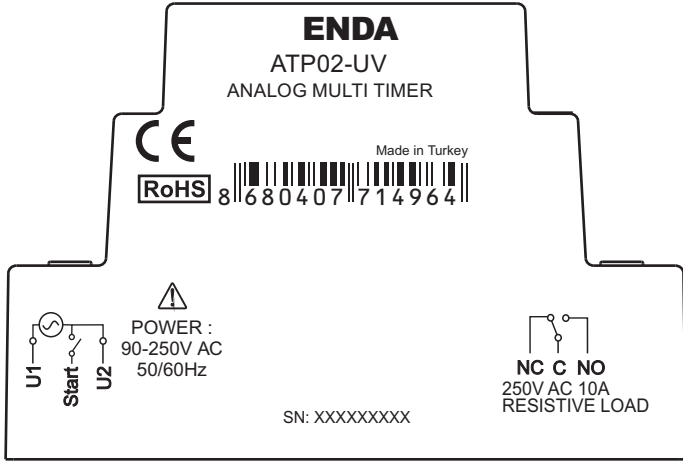

ENDA ATP02 serisi zamanlayıcılar ray montajlı cihazlardır. Cihaz talimatlara uygun kullanılmalıdır. Montaj yapılırken bağlantı kablolarında elektrik bulunmamalıdır. Cihaz rutubetten, titreşimden ve kirlilikten korunmalıdır. Çalışma sıcaklığına dikkat edilmelidir. Şebekeye bağlantısı olmayan giriş ve çıkış hatlarında ekranlı ve burgulu kordon kablo kullanılmalıdır. Bu kablolar yüksek güç taşıyan hatların ve cihazların yakınından geçirilmemelidir. Ekran hattı cihaz tarafından topraklanmalıdır. Montaj ve elektriksel bağlantılar, teknik personel tarafından, kullanma kılavuzundaki talimatlara uygun olarak yapılmalıdır.

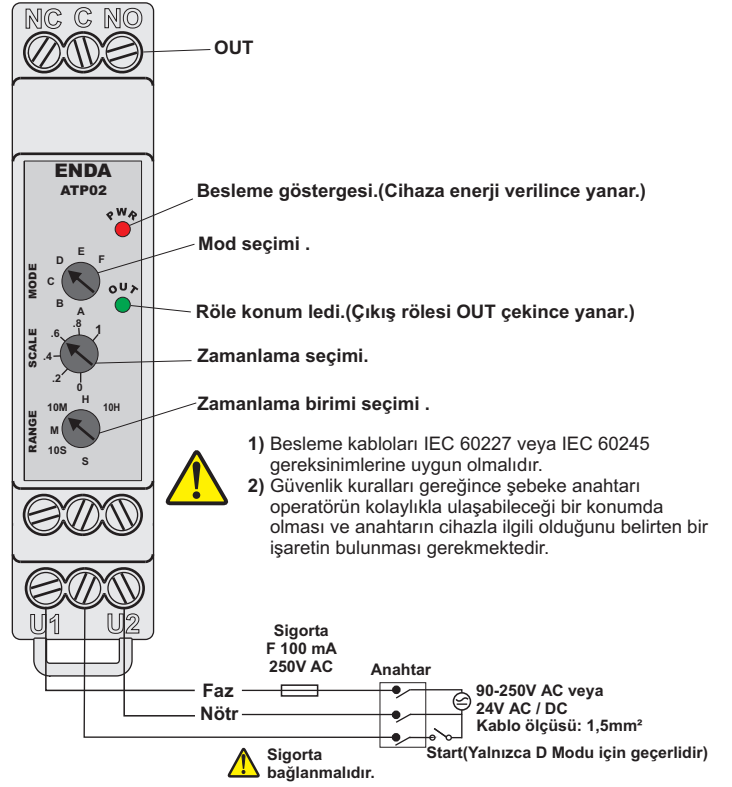

Vida sıkma momenti  
0.4Nm

## BOYUTLAR

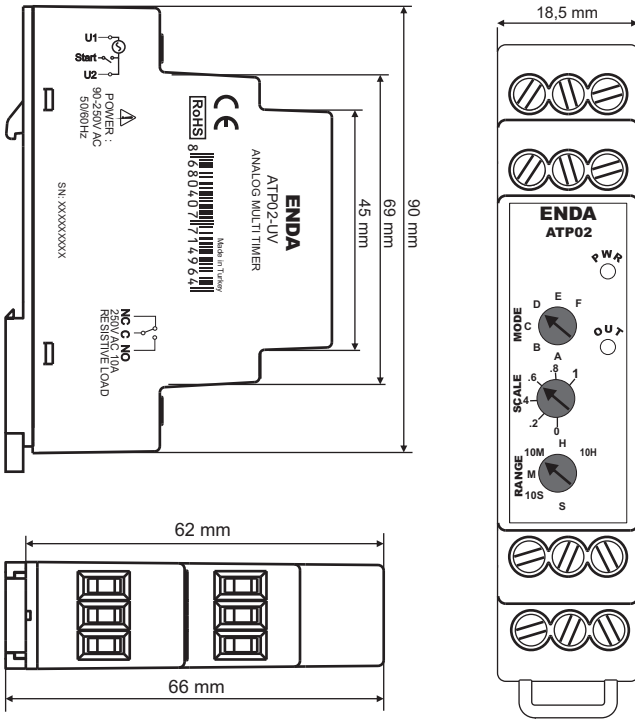

## MONTAJ

